

ELEVAH® 40 MOVE

ELEVAH 40 MOVE

SAMOJEZDZNA NA ZIEMI



PRODUKT
ROKU
2015

iapa
International
Awards for
Powered
Access
2015

Elevah 40 MOVE, platforma **samojezdna**, kompaktowa, prosta w użytkowaniu, łatwa do prowadzenia i przede wszystkim bezpieczna.

NOWY OPATENTOWANY
SYSTEM ZAŁADUNKU
(zobacz kody **40 CAR.1** i
40 CR na str.51)



BEZPIECZNA PRACA

Kompaktowy,
poręczny, łatwy
w prowadzeniu,
ale przede wszystkim
bezpieczny



IDEALNY W CIASNYCH
POMIESZCZENIACH
Dzięki swoim
niewiarygodnym
rozmiarom
(99,5x74 cm), Elevah 40
Move pozwala na
manewry w bardzo
ciasnych pomieszczeniach



ELEVAH[®]40MOVE

Dane techniczne

Maksymalna wysokość robocza	4,00 m	
Nośność maszyny	150 kg	
Operatorzy	1	
Wykorzystanie	wewnątrz	
A	Wysokość złożonej maszyny	1630 mm
B	Min odległość kosza od podłoża	310 mm
C	Max odległość kosza od podłoża	1960 mm
D/E	Wymiary podstawy	995 x 740 mm
F/G	Wymiary kosza	690 x 740 mm
Ciężar maszyny	162 kg	
Wymiary kół pędnych skrętnych	Ø 190 x 60	
Wymiary kół stałych	Ø 150 x 45	

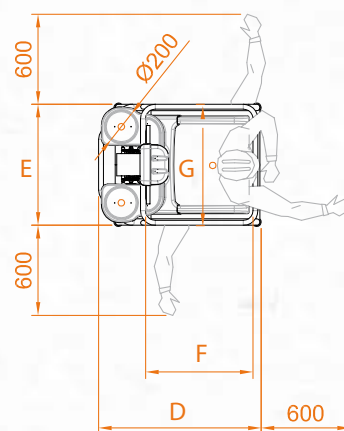

WYDAJNOŚĆ

Zasilanie	elektryczne	
Akumulatory	2 AGM 12V 33 Ah*	
Ładowarka	110V - 220V	
H	Max. stopień nachylenia	15%
Wewnętrzny promień skrętu	0	
Zewnętrzny Promień skrętu	800 mm	
Prędkość maksymalna (górze - dół)	0,10 - 0,16 m/s	
Maksymalna prędkość jazdy (po ziemi- na wysokości)	1,3 m/s	
Cykle pracy ** (przy naładowanych bateriach)	Ca. 100	

* Opcjonalnie 40BGM

** Za cykl pracy rozumie się ruch do 20 m oraz pełne podnoszenie i opuszczanie przy maksymalnej wysokości i z regulacją platformy ładowania.

