

PRODUKT BAZOWY / BASE PRODUCT
ART. TSA320

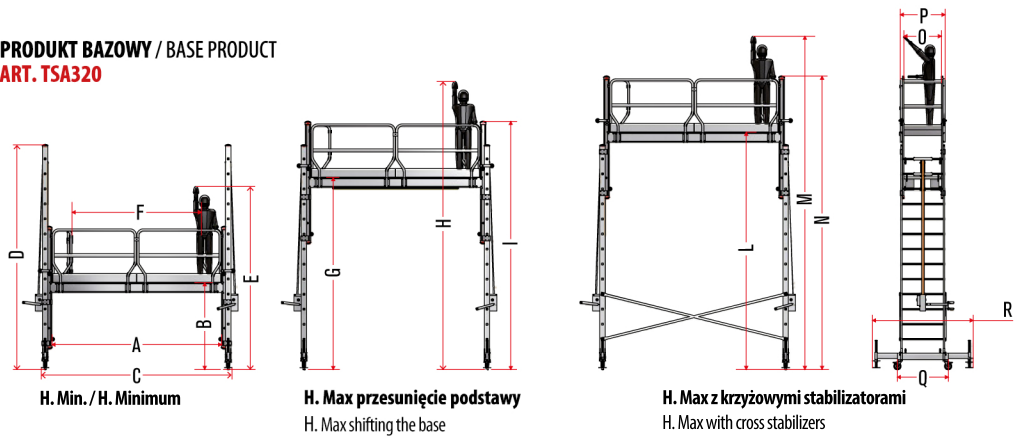

H. Min. / H. Minimum

H. Max przesunięcie podstawy
 H. Max shifting the base

H. Max z krzyżowymi stabilizatorami
 H. Max with cross stabilizers

AKCESORIA / ACCESSORIES

- ART. TSA320.P** Barierka obwodowo ochronna / perimeter protection railing
ART. TSA320.SP Regulowany panel boczny wspierający pojazd / adjustable panel leaning on the vehicle

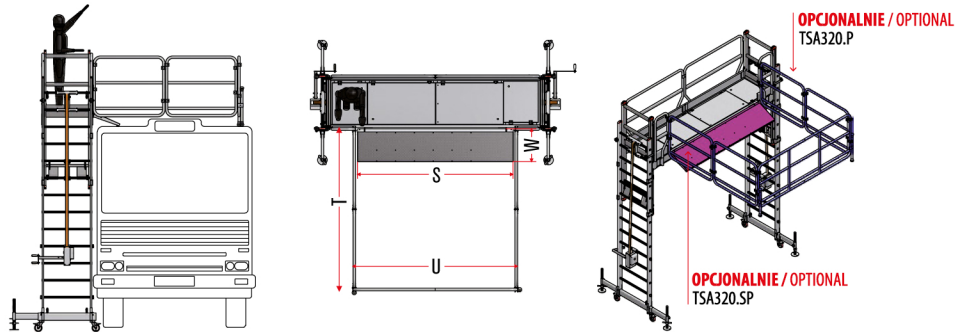

OPCJONALNIE / OPTIONAL
 TSA320.P

OPCJONALNIE / OPTIONAL
 TSA320.SP

AKCESORIA / ACCESSORIES

- ART. TSA320.SB** Balkon przedni / front overhang

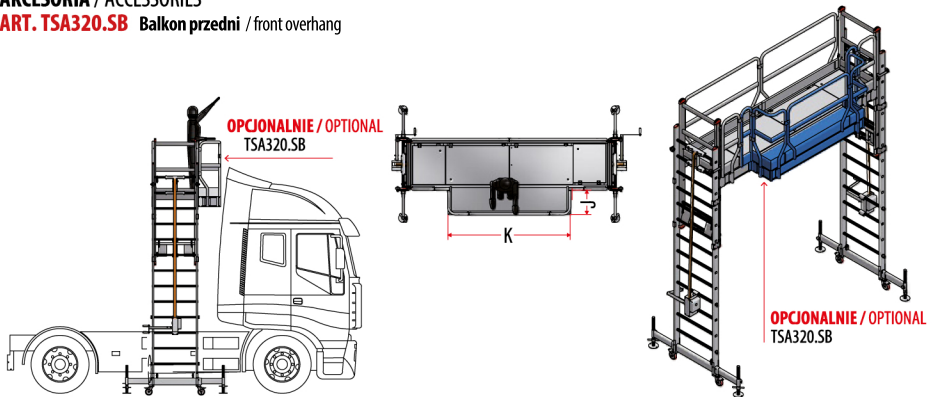

OPCJONALNIE / OPTIONAL
 TSA320.SB

OPCJONALNIE / OPTIONAL
 TSA320.SB

AKCESORIA / ACCESSORIES

- ART. TSA320.SB50**

Błat z 50 cm zwisem bocznym wraz z bramą dostępu.

Top with 50 cm lateral overhang complet with access gate.

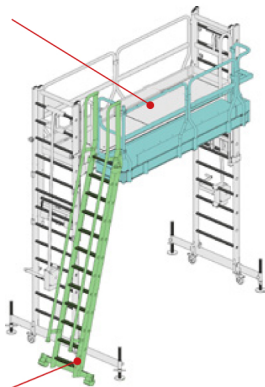

- ART. TSA320.SR**

Drabina z regulacją wysokości umożliwiającą dostęp do podparcia bocznego pojazdu z ochroną obwodową.

Height adjustable ladder to access the top with overhang.

AKCESORIA / ACCESSORIES

- ART. TSA320.AN**

Kotwienie do pojazdu jest konieczne, gdy TSA przekracza 4 m i nie jest możliwe zastosowanie krzyży stabilizatora.

Kotwienie składa się z:

- 2 wsporniki pchające z boku ciężarówki
- 1 ściana łącząca 2 boki z podstawą przechodzącą pod ciężarówką.

Ta aluminiowa drabina jest wyposażona w stałe koła z regulowanym stabilizatorem.

Anchoring of the scaffolding to the vehicle.

Required when the TSA exceeds 4 meters and the stabilising crosses nahot be applied.

Anchoring consist of:

- 2 rods pushing on the truck side;
- 1 belt that connects the 2 sidlers to the base passing under the truck.

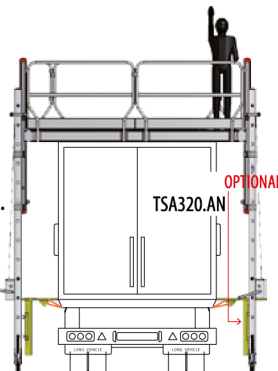

OPTIONAL

AKCESORIA / ACCESSORIES

- ART. TSA320.CN**

Samozamykająca brama (szerokość 59 cm) umożliwiającą dostęp do TSA.

Produkt, który można skonfigurować za pomocą Scala System.

Automatic clouse landing gate (59 cm width) to access to the TSA. Ladder that can be configured through Scala System.

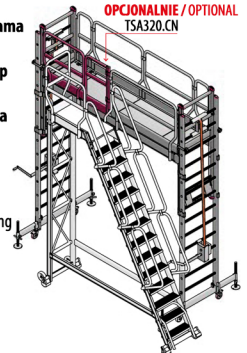

OPCJONALNIE / OPTIONAL
 TSA320.CN